

Pumpe

WaterStar 30 / 60 / 80

Artikelbeschreibung:
selbstansaugende Pumpe, mit Vorfilter

Lieferumfang:
Kabel und Stecker
Ein- / Aus-Schalter
1 Vorfiltersieb



| Technische Daten | |
|---------------------------|-----------------------------|
| Anschluß Saugseite | 1 1/2" |
| Anschluß Druckseite | 1 1/2" |
| Pumpenleistung bei 5 m Ws | 11 m³/h / 13 m³/h / 15 m³/h |
| Leistungsaufnahme P1 | 460 W / 600 W / 800 W |
| Netzspannung | 230 V, 50 Hz |
| Schutzart | IP 55 |
| Förderhöhe, max. | 11,0 m / 13,0 m / 15,0 m |
| Baujahr von bis | bis 2002 |
| Farbe(n) | schwarz |
| Kartongröße(n) | 490 x 200 x 320 mm |
| Transportgewicht | 8,0 kg |

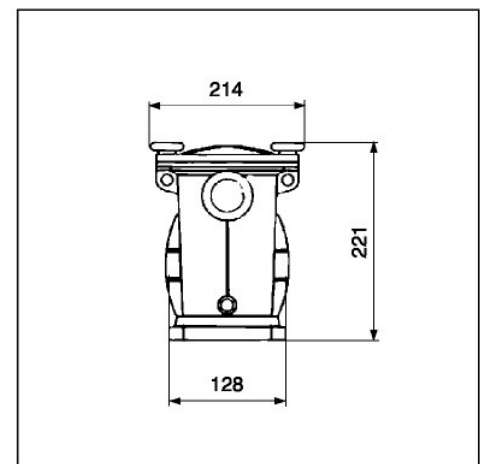
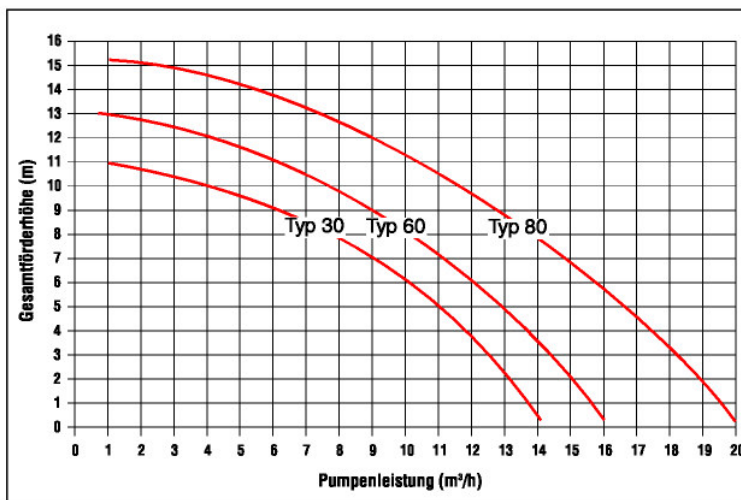
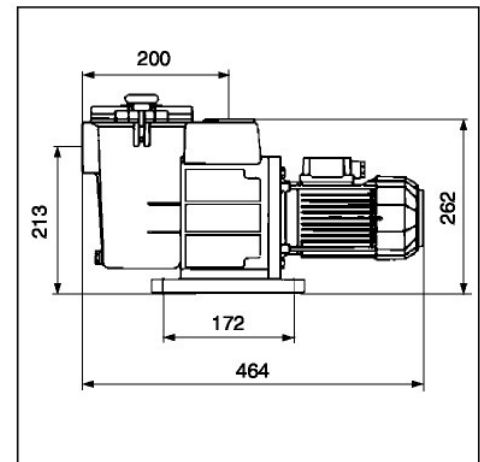

Ersatzteile – Pumpe Waterstar 30 / 60 / 80

