

Sandfilteranlage SPK 204

Artikelbeschreibung:

Beistellfilter inkl. Pumpe, Filterkessel einteilig aus hochwertigem Polyäthylenkessel mit Kopföffnung, Kesselentleerung, Innenverrohrung aus Kunststoff, 4-Wege-Ventil, Manometer.

Lieferumfang:

Filteranlage komplett, steckerfertig vormontiert.



Technische Daten	
Beckenvolumen bis max.	32 m ³
Anschluß Saugseite	ø 50 mm (Pumpe)
Anschluß Druckseite	ø 1 1/2" (Ventil)
Pumpe	Magic 4, selbstansaugend
Pumpenleistung bei 5 m Ws	6,0 m ³ /h
Leistungsaufnahme P1	350 W
Netzspannung	230 V, 50 Hz
Kessel	ø 330 mm
Gesamthöhe	597 mm
Filterfläche	0,09 m ²
Filtermedium	Spezialquarzsand 0,4 - 0,8 mm
Füllmenge	25,0 kg
Filterdüse (Schlitzabstand)	0,3 mm
Betriebsdruck, max.	1,2 bar
Filtergeschwindigkeit	67 m/h
Förderhöhe, max.	5 m
Baujahr von bis	1998 - 2000
Farbe(n)	weiß/blau
Kartongröße(n)	780 x 480 x 360 mm
Transportgewicht	15,0 kg

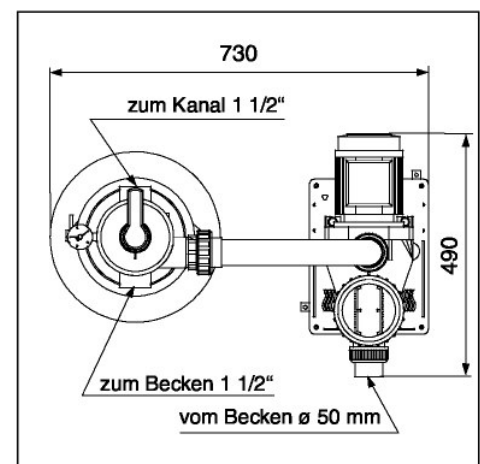
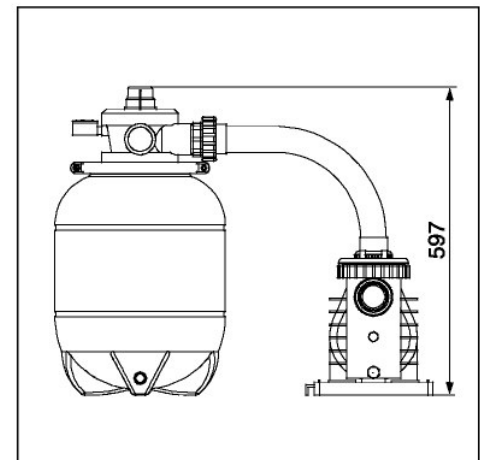

Ersatzteile – Sandfilteranlage SPK 204

