

# Pumpe WaterStar SP80

**Artikelbeschreibung:**  
selbstansaugende Pumpe, mit Vorfilter  
powered by Speck

**Lieferumfang:**  
Ein- / Aus-Schalter  
Kabel und Stecker  
2 Überwurfmutter für Einlegeteile  
2 Einlegeteilen 1 1/2"  
1 Vorfiltersieb



Technische Daten	
Anschluß Saugseite	1 1/2"
Anschluß Druckseite	1 1/2"
Pumpenleistung bei 5 m Ws	8 m³/h
Leistungsaufnahme P1	450 W
Netzspannung	230 V, 50 Hz
Schutzart	IP X4
Förderhöhe, max.	12,0 m
Baujahr von bis	ab 2002
Farbe(n)	gelb/blau
Kartongröße(n)	490 x 200 x 340 mm
Transportgewicht	9,0 kg

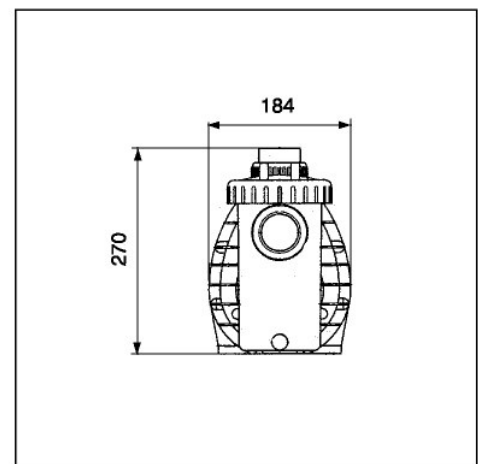
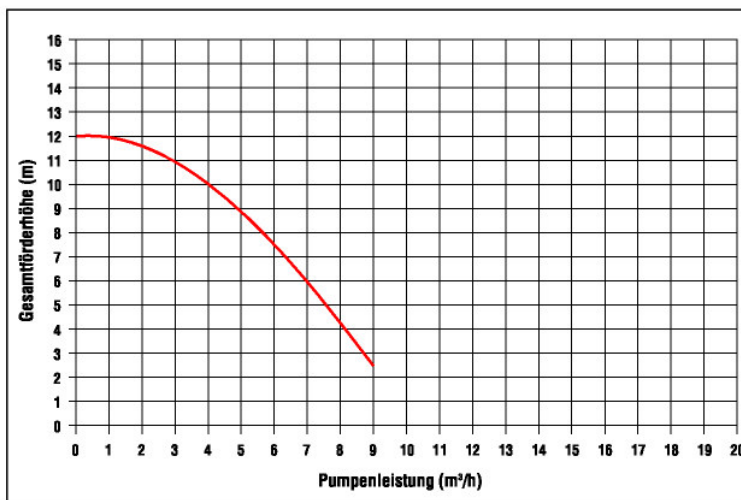
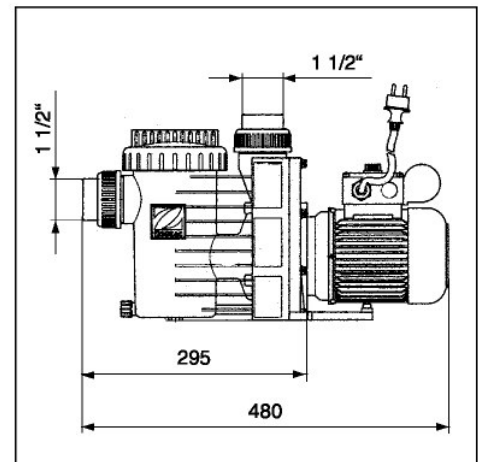

# Ersatzteile – Pumpe WaterStar SP80

