

Pumpe WaterStar SP50

Artikelbeschreibung:
selbstansaugende Pumpe, mit Vorfilter

Lieferumfang:
Kabel und Stecker
2 Druckschlauchtüllen 1 1/2" / ø 38/32 mm (blau)
1 Vorfilterdeckel komplett (klar)
1 Vorfiltersiebkorb



Technische Daten	
Anschluß Saugseite	ø 32 mm oder ø 38 mm
Anschluß Druckseite	ø 32 mm oder ø 38 mm
Pumpenleistung bei 5 m Ws	5 m³/h
Leistungsaufnahme P1	280 W
Netzspannung	230 V, 50 Hz
Schutzart	IP 55
Förderhöhe, max.	9,20 m
Baujahr von bis	ab 2004
Farbe(n)	gelb/blau
Kartongröße(n)	460 x 240 x 240 mm
Transportgewicht	4,2 kg

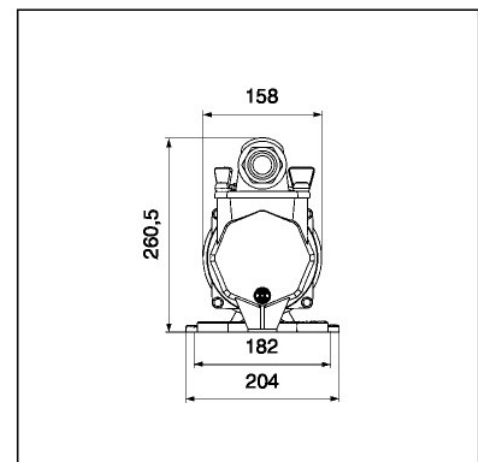
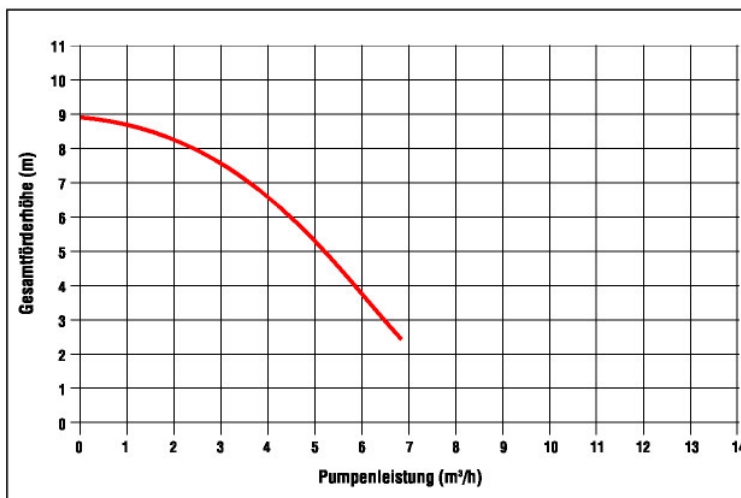
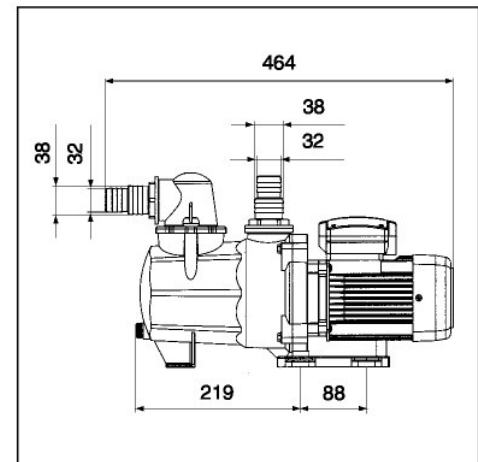

Ersatzteile – Pumpe WaterStar SP50

