

Pumpe

Flipper 1 75 / 100 / 150

Artikelbeschreibung:
selbstansaugende Pumpe, mit Vorfilter

Lieferumfang:
Ein- / Aus-Schalter
1 Vorfiltersieb



Technische Daten	
Anschluß Saugseite	1 1/2"
Anschluß Druckseite	1 1/2"
Pumpenleistung bei 5 m Ws	16 m³/h / 19 m³/h / 23 m³/h
Leistungsaufnahme P1 (kW)	1,1/1,1 / 1,4/1,3 / 1,6/1,6
Netzspannung	230 V / 400 V, 50 Hz
Schutzart	IP 55
Förderhöhe, max.	18,0 m / 19,0 m / 20,0 m
Baujahr von bis	bis 2002
Farbe(n)	schwarz/silber
Transportgewicht	12,2 kg / 12,7 kg / 15,8 kg

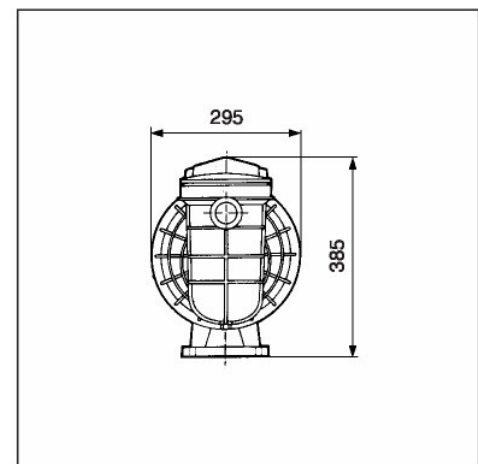
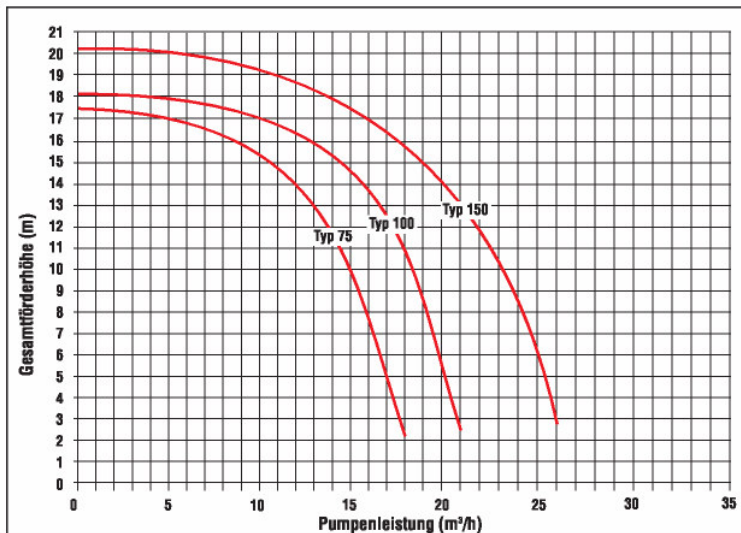
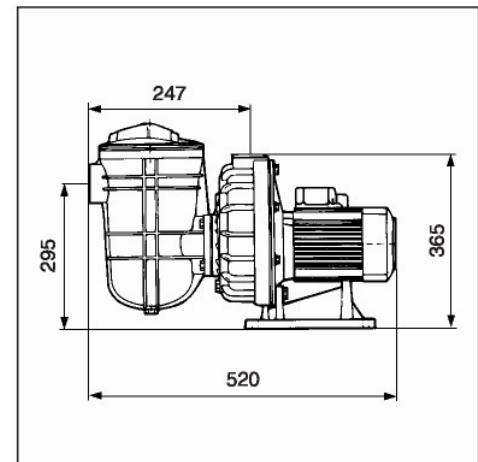

Ersatzteile – Pumpe Flipper 1 75 / 100 / 150

